

# LED-Rückleuchte Modell 281

Artikel-Nr. TL-942-28124



24-36 V, Brems-, Schluss- und Rückfahrlicht, mit Fahrtrichtungsanzeiger

## Technische Daten

Betriebsspannung (V), nominal	24-36
Betriebsspannung (V), funktional	
Leistungsaufnahme (W)	9,6-14,4
Belastbarkeit	
Temperaturbereich (°C)	-40 bis 65
Helligkeit	
Helligkeit (lm theor.)	
Helligkeit (lm eff.)	
Helligkeit (cd)	
Helligkeit (lx)	
Leistungsklasse	
Lichtbild/Streuscheibe	Schluss-, Brems- und Rückfahrlicht mit Fahrtrichtungsanzeiger
Abstrahlwinkel [°]	
Farbtemperatur (K)	
Sonstiges	
Schutzart	IP67
Widerstandsfähigkeit	

## Zeichnung

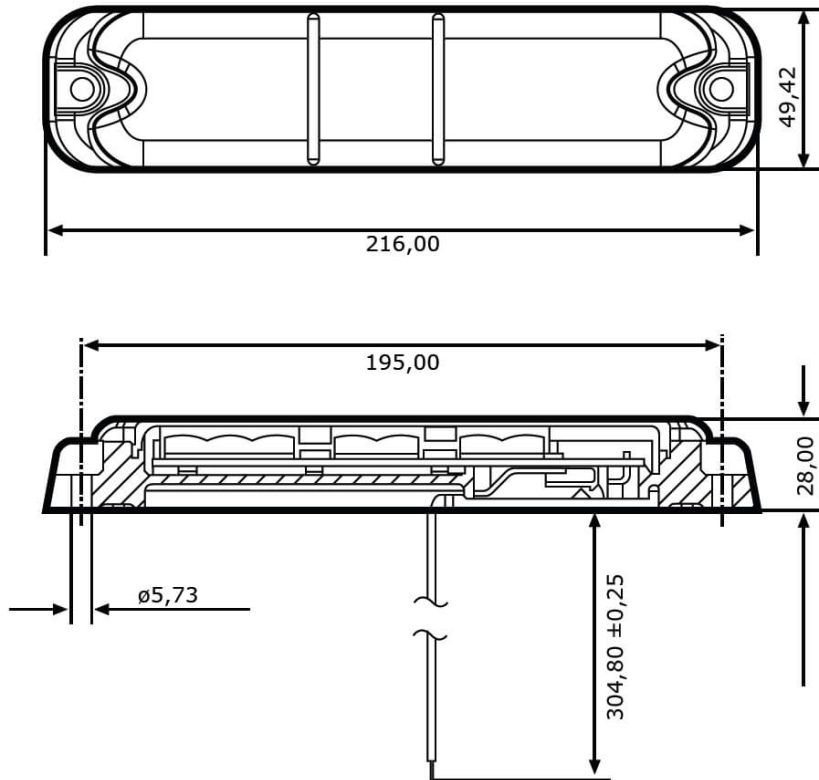

## Montage

<b>Befestigung</b>	Flachmontage (mit Kabeldurchführung)
<b>Einbaumaße/-durchmesser (mm)</b>	
<b>Einbautiefe (mm)</b>	
<b>Anschluss</b>	Kabel
<b>Gegenstecker</b>	
<b>Verpolschutz</b>	1
<b>Schwarzes Kabel</b>	Masse
<b>Rotes Kabel</b>	Bremslicht
<b>Gelbes Kabel</b>	Fahrtrichtungsanzeiger
<b>Weißes Kabel</b>	Rückfahrcheinwerfer
<b>Rot/Weißes Kabel</b>	Schlusslicht

Artikel-Nr. TL-942-28124

## Sonstiges

Material (Gehäuse)	ABS-Kunststoff
Material (Streuscheibe)	Polycarbonat
Farbe (Gehäuse)	Schwarz
Farbe (Einfassung)	
Farbe (Streuscheibe)	Rot, Weiß

## Varianten

TL-941-39012	48 V, Brems-, Schluss- und Rückfahrlicht, mit Fahrtrichtungsanzeiger
TL-942-28124	24-36 V, Brems-, Schluss- und Rückfahrlicht, mit Fahrtrichtungsanzeiger

## Zubehör