

Artikel-Nr. TL-1524-27411



12-24 V, Brems- und Schlusslicht, mit Rückfahrlicht, mit Fahrtrichtungsanzeiger, ECE-Straßenzulassung (Reg. 3, 6, 7, 23, 91), Set mit 2 Rücklichtern (links und rechts)

Technische Daten

Betriebsspannung (V), nominal	12-24
Betriebsspannung (V), funktional	9-32
Leistungsaufnahme (W)	0,9 (Schlussl.), 3,04 (Bremsl.), 3,85 (Blinker), 1,61 (Rückfahr.)
Belastbarkeit	
Temperaturbereich (°C)	-40 bis 65
Helligkeit	
Helligkeit (lm theor.)	
Helligkeit (lm eff.)	
Helligkeit (cd)	
Helligkeit (lx)	
Helligkeit (Referenz-Kennzahl)	
Leistungsklasse	
Lichtbild/Streuscheibe	Schluss-, Brems- und Rückfahrlicht mit Fahrtrichtungsanzeiger
Abstrahlwinkel [°]	
Farbtemperatur (K)	
Sonstiges	
Schutzart	
Widerstandsfähigkeit	
Kennzeichen	ECE (Reg. 3, 6, 7, 23, 91)
Elektromagnetische Verträglichkeit	
Transientenschutz	

Zeichnung

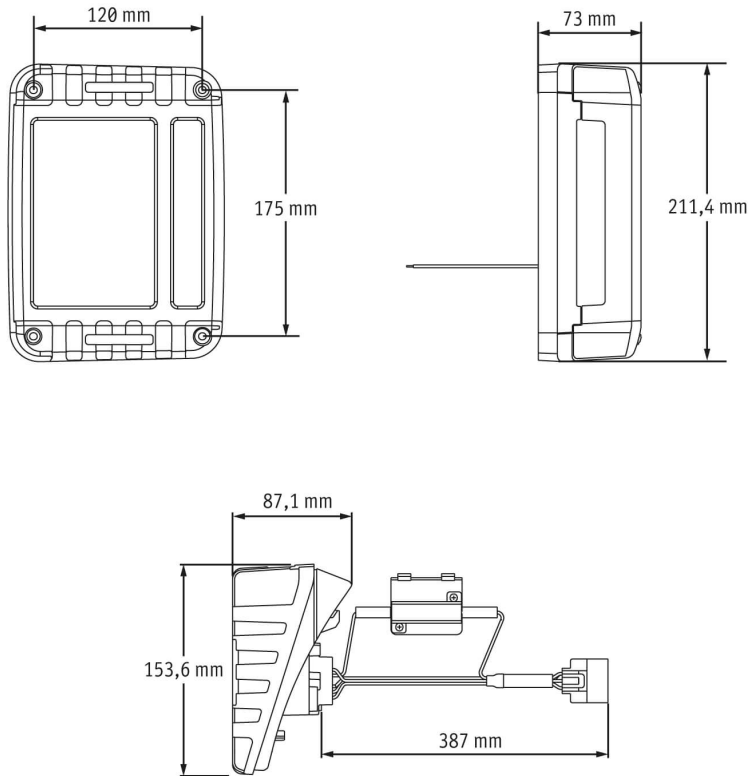

Montage

Befestigung	Flachmontage (mit Kabeldurchführung)
Einbaumaße/-durchmesser (mm)	
Einbautiefe (mm)	
Anschluss	Kabel
Gegenstecker	
Verpolschutz	1
Fassung	
Schwarzes Kabel	Masse
Rotes Kabel	Bremslicht
Gelbes Kabel	Fahrtrichtungsanzeiger
Grünes Kabel	Rückfahrlicht
Lilafarbenes Kabel	Schlusslicht

Artikel-Nr. TL-1524-27411

Sonstiges

Material (Gehäuse)	Polycarbonat
Material (Streuscheibe)	Acryl
Farbe (Gehäuse)	Schwarz
Farbe (Einfassung)	Schwarz
Farbe (Streuscheibe)	Klar, Rot

Lichtbilder

Varianten

TL-1524-27411	12-24 V, Brems- und Schlusslicht, mit Rückfahrlicht, mit Fahrtrichtungsanzeiger, ECE-Straßenzulassung (Reg. 3, 6, 7, 23, 91), Set mit 2 Rücklichtern (links und rechts)
----------------------	---

Zubehör